

Усулҳои техникии қангалпарварӣ

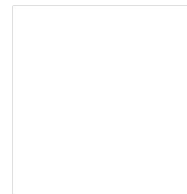

Нашри

Лоиҳа: Идоракунии устувори захираҳои табиӣ дар Кӯҳистони Бадахшон

Ташкилотҳои иҷрокунанда: Муассисаи Давлатии Хоҷагии ҷангали ВМКБ
к. Карамшоев 96/4, 736000, Хоруғ, ВМКБ, Тоҷикистон

GIZ
Deutsche Gesellschaft für Internationale Zusammenarbeit GmbH
Барномаи Минтақавии Истифодабарии Устувори Захираҳои
Табиӣ дар Осиёи Марказӣ
к. Охонҷонов 58/1, 736000, Хоруғ, ВМКБ, Тоҷикистон
nodesert@giz.de

Муҳаррирон: Анке Гауде, Габриэле Принз

Мушовирони техникӣ: Валтер Беннекендорф, Аслам Мунаков, Бенчамин Неусел

Рассом ва дизайнер: Дорит Ханевалд

Мутарҷимон: Ҳақризо Нурмамадов; Дониш Донаёров, Фаҳриддин Дилшодов

*Аз номи Вазорати Федералии ҳамкориҳои иқтисодӣ ва рушди
Ҷумҳурии Федералии Олмон
© GIZ 2011*

Усулҳои техникии қангалпарварӣ



Панҷара



Панҷара бо як чӯбдаста

Омода намудани мавод

Барои қисмати аввал
чӯбдаста бо дарозии
2,5м:

2 дона чӯбдастаи уфуқӣ
1 чӯби поя
1 м³ хор
2 м сим

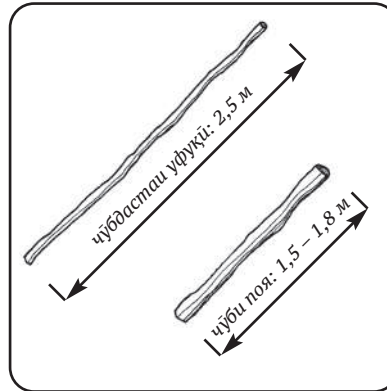

Чӯбдаста ва чӯби пояро
аз дарахти бед омода
намоед.

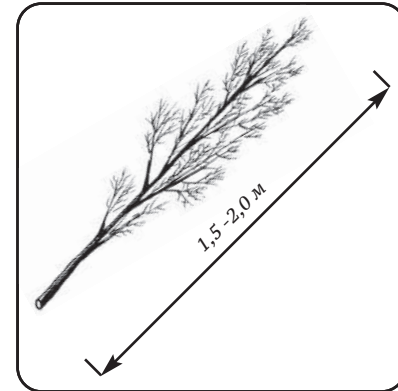

Хорро ба андозаи 1,5 то
2 м бибуред.





панчара

Панчара бо як чӯбдаста

Тартиби кори қисмати аввал

1



Чӯбдастаи якумро болои замин монда хорро аз болои он бигузored.

2



Баъд чӯбдастаи дуввумро аз болои хор баробар бо чӯбдастаи зер бигузored.





Панҷара бо як чўбдаста

Тартиби кори қисмати аввал

3



Дар 2 ё 3 ҷой чўбдастаи зер ва бологиرو бо сим маҳкам бибандед...

4

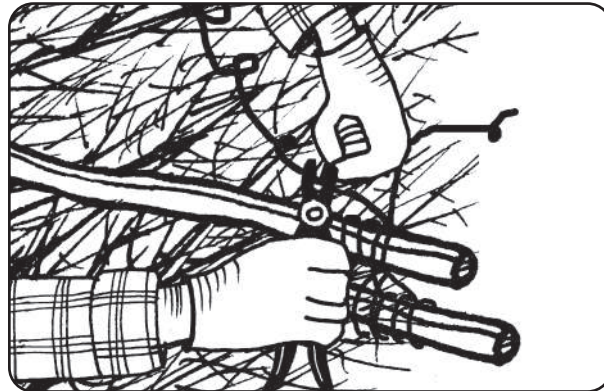

...то ин ки хори байни чўбдастаҳоро мустаҳкам намоед.





панчара

Панчара бо як чўбдаста

Гузоштани қисмҳои панчара

5



Дар замин ба андозаи дарозии панчара чуқури канед.

6

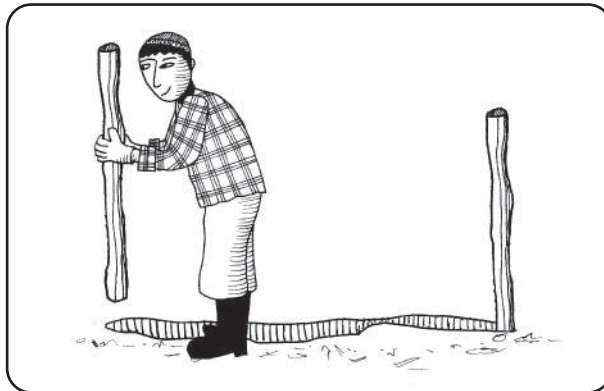

Барои поячўбҳо дар замин чуқури канда, онҳоро дар замин сахт кунед.





Панҷара бо як чӯбдаста

Ғузоштани қисмҳои панҷара

7

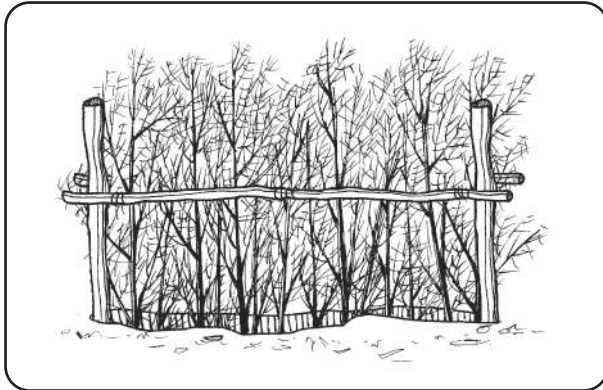

Панҷараро дар даруни чуқурии кандашуда ба таври амудӣ мобайни поячӯбҳо бигузored.

8

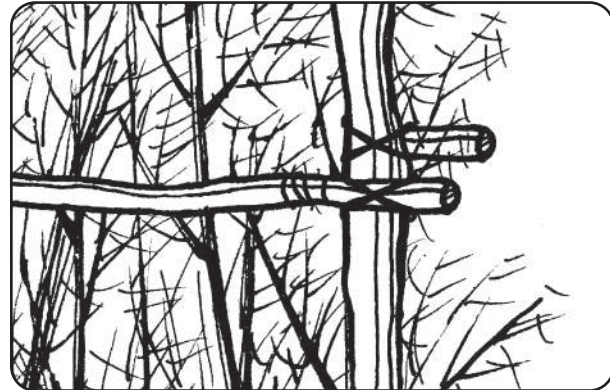

Баъд чӯбдастаҳоро бо поячӯбҳо аз ду тараф сахт бибандед.





панчара

Панчара бо як чўбдаста

Гузоштани қисмҳои панчара

9



Баъд чўбдастаҳои панҷараро бо поячўбҳо аз ду тараф сахт бибандед.

10



Ҷои кандагиро бо хоку рег пур карда, онро бо пой сахт лагадкўб намоед.





Панчара бо як чӯбдаста

Пайвастунии қисмҳои панчара

11

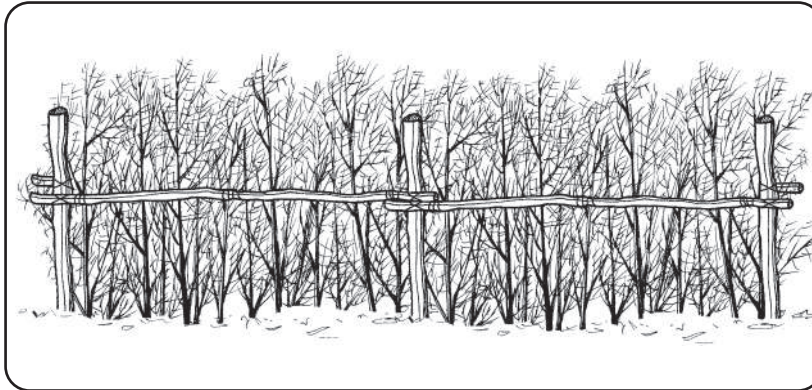

Қисматҳои панчараро бо ҳамдигар пайваст намоед.

12



Ҷойҳои пайвастишавандаро бо ҳам маҳкам намоед.





панҷара

Шинондани панҷара бо хори зинда

1



2

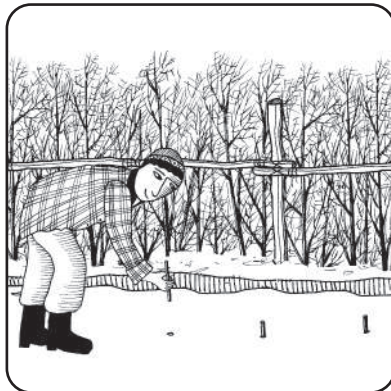

3

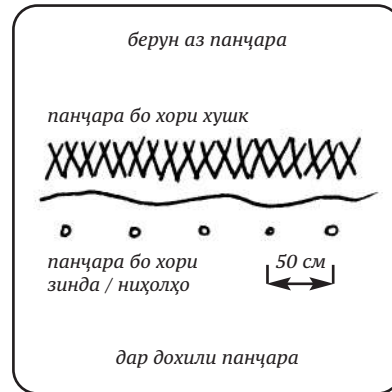

Барои обёрӣ ҷўйчаеро қад-қади панҷара биканед ва дар атрофи он дар масофаи 50см дурӣ аз ҳамдигар намуди хорҳои модина (мевадиҳанда)-ро бишинонед.

Нақша



Усулҳои техникии қангалпарварӣ



Қўйборҳо

Соҳилмустаҳкамкунӣ

Бо ниҳолҳо

Ниҳолҳои кўтоҳ

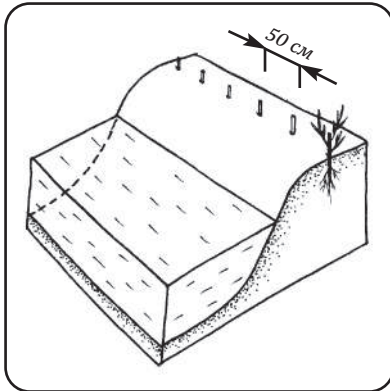

Ниҳолҳои кўтоҳ

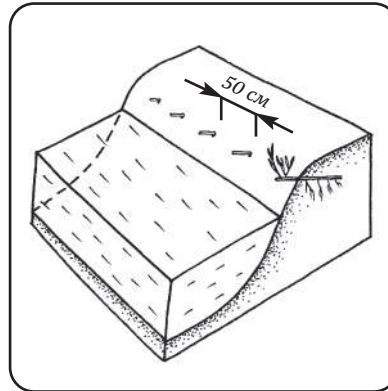

Ниҳолҳои дароз

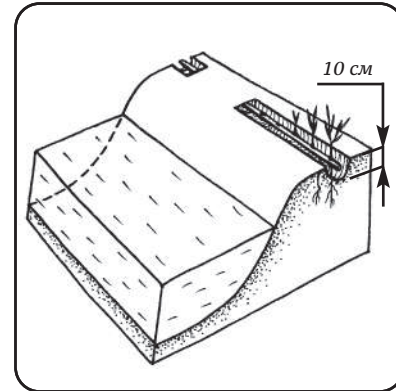

Дарозии ниҳолҳо аз 30 то 50 см ташкил медиҳад. Ниҳолҳо ба дарактон ва буттаҳо табдил меёбанд ва решаи онҳо соҳилро мустаҳкам менамояд. Аз даракти бед истифода баред, зеро он метавонад бо хор ва сафедор, ё ин ки бо дигар намуди дарактон омехта шавад.

Шинондани дарактон бо усули уфуқӣ (горизонталӣ) то чуқурии 10 см ва дарозии ниҳолҳо аз 250 то 300 см –ро ташкил медиҳад.

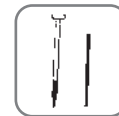

Регқапак

Усули камкунии пуршавии ҷўйборҳо аз регу қум.

Агар об таҳшинҳои зиёдро овардан гирад, он гоҳ ба сохтани таҳшинкунак зарурат пайдо мешавад. Таҳшинкунакҳо нигоҳубинии доимиро талаб мекунанд; ҳангоми пуршавӣ онҳо бояд таъҷилан тоза карда шаванд. Агар як таҳшинкунак кифоя набошад он гоҳ дар ҷўйбор ду ё се тои чунин таҳшинкунакҳоро қандан лозим аст.

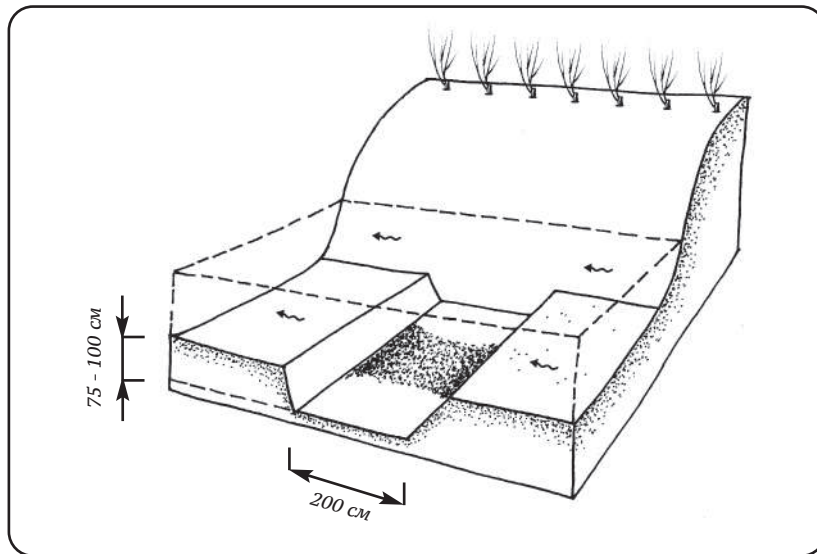

Усулҳои техникии қангалпарварӣ



Усулҳои шинондан



Намудҳои маҳаллӣ

Бед



Сафедор



Хор (ангат)

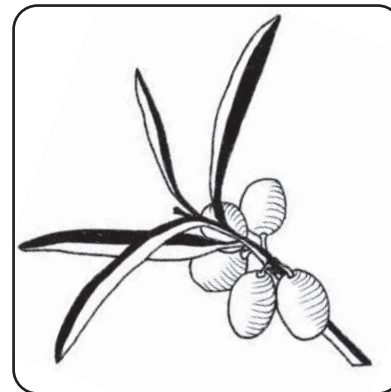



усулҳои шинданд

ЯНВ	ФЕВР	МАРТ	АПР	МАЙ	ИЮН	ИЮЛ	АВГ	СЕН	ОКТ	НОЯБ	ДЕК
-----	------	------	-----	-----	-----	-----	-----	-----	-----	------	-----

Кишт

Кишти тухмӣ

1



*Қитъаро барои кишт
омода кунед. Кулуҳхоро
наrm карда, алафҳои бего-
наро чида тоза намоед.*

2



*Тухмиҳоро дар замин
пошед.*





Кишт

Кишти тухмӣ

3



Аз болои тухмӣ хок ё регро пошед, ки қабати он аз 10 мм зиёд набошад.

4



Хокро мунтазам об диҳед (намнокӣ бошад), то ки тухмиҳо хушк нашаванд.





усулҳои шинондан

ЯНВ

ФЕВР

МАРТ

АПР

МАЙ

ИЮН

ИЮЛ

АВГ

СЕН

ОКТ

НОВАБ

ДЕК

Кишт

Сабзондани ниҳолҳо ва кӯчонда ба ҷои дигар
шинондани онҳо: халтачаҳои полиэтиленӣ

1

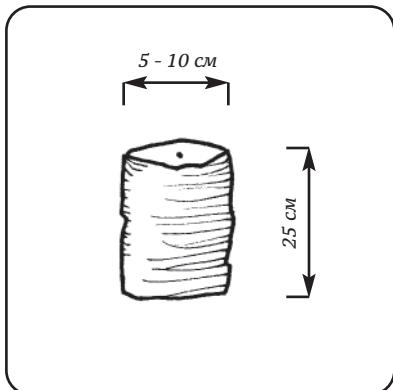

Моҳи январ - аввали моҳи
феврал тухмиҷоро дар до-
хили бино дар халтачаҳои
полиэтиленӣ, дар замини
тамғизкардашуда кори-
дан лозим аст.

2

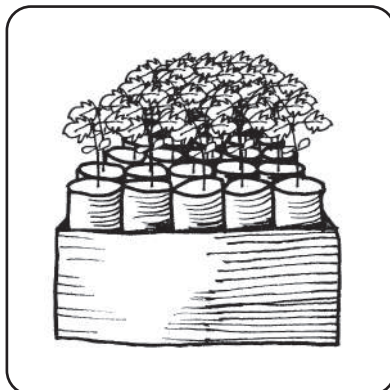

Халтаҳои полиэтилениро
дар қуттиҳои махсуси
боркашонӣ ҷо ба ҷо на-
мояд ва бигзор ниҳолҳо
дар мӯҳлати се моҳ инки-
шоф ёбанд...

3

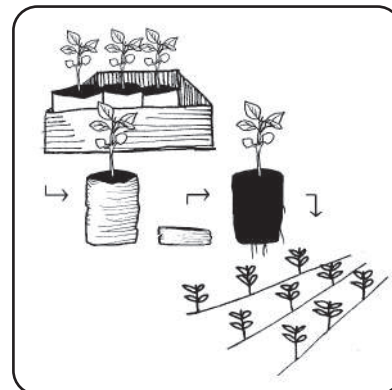

...то он даме ки онҳоро
дар моҳи май ё июн ба
қитъаи ниҳолшинонӣ на-
бурдаед.



Кишт

Сабзондани ниҳолҳо ва кӯчонда ба ҷои дигар шинондани онҳо: қуттиҳо барои ниҳолҳо.

1

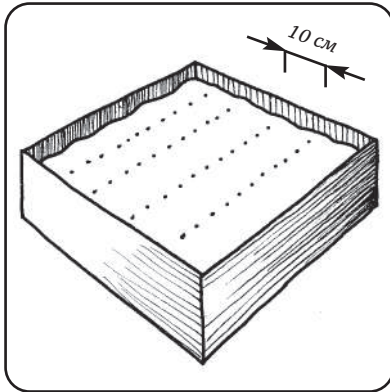

Дар моҳи январ ва аввали моҳи феврал тухмиҳоро дар даруни қуттиҳо қатор-қатор шинондан мумкин аст. Масофаи байни қаторҳо 10 см.

2

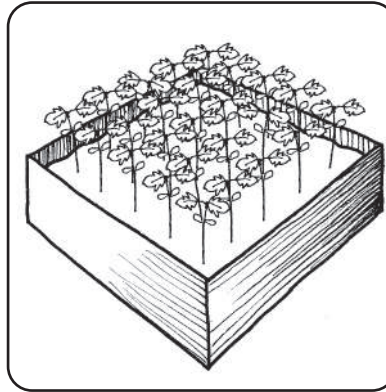

Ниҳолҳо дар мурури се моҳ месабзанд...

3

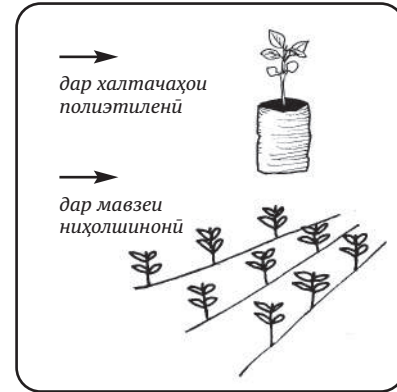

...то он даме, ки дар халтачаҳои полиетиленӣ ё бевосита дар мавзеи муайян дар моҳи май ё июн шинонда мешаванд.



усулҳои шинондан

Сифати ниҳолҳо

Танҳо ниҳолҳои сифатан хуб ва солимро шинонед! Боварӣ ҳосил намоед, ки решаи ниҳолҳо аз таъсири нури офтоб ва шамол ҷангоми нигоҳубинӣ намудан ва ё худ дар вақти кашонданишон зарар надида бошад! Ба хушкшавиашон роҳ надиҳед! Ҳамеша решаи ниҳолҳоро бо ягон намуди матои мувофиқ пӯшонед!

Ниҳолҳоро ба андозаи ҳамон чуқурӣ шинонед, ки онҳо дар дохили қуттиҳо ва халтачаҳои полиэтиленӣ сабзида буданд. Решаи ниҳолҳоро пахш накунед!

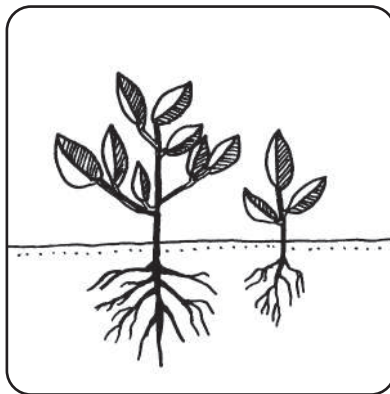

Ниҳоли сифатан хуб

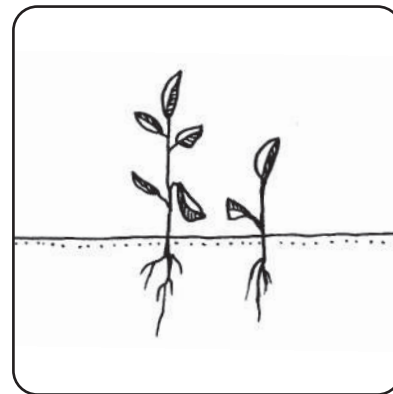

Ниҳоли сифатан паст



Шинондани ниҳолҳо

Шинондани решаҳои урён бо истифодаи бели найзадори нугтез.

1



Белро гирифта порчаи заминро буред.

2



Пораи буридаи хокро бо бел баред.

3



Ниҳолро дар даруни чуқури гузored.





усулҳои шинондан

ЯНВ

ФЕВР

МАРТ

АПР

МАЙ

ИЮН

ИЮЛ

АВГ

СЕН

ОКТ

НОЯБ

ДЕК

Шинондани ниҳолҳо

Шинондани решаҳои урён бо истифодаи бели найзадори нугтез

4



Пораи хоки буридашударо дар чуқури гузоред.

5



Хоки гирди ниҳолро бо поятон сахт пахш кунед.





Шинондани ниҳолҳо

Шинондани решаҳои урён бо истифодаи бели хамида (бели махсуси ниҳолшинонӣ)

1

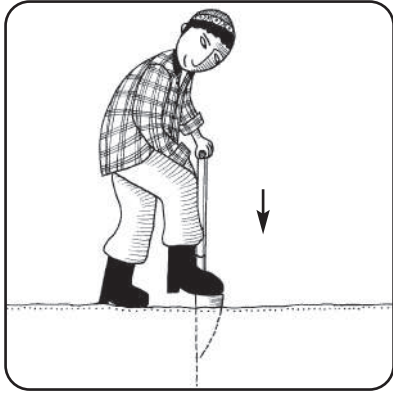

Бели хамидаро ба таври амудӣ (вертикалӣ) дар замин пахш кунед. Хофро набароред.

2



Аз тарафи дигар заминро қач бибуред.

3



Хоки буридашударо ба тарзе берун кунед, ки он аз бел ҷудо нашавад.





Шинондани ниҳолҳо

Шинондани решаҳои урён бо истифодаи бели
хамида (бели махсуси ниҳолшинонӣ)

4



Ниҳолро дар замин гузо-
ред.

5



Хоки буридаро дар чуқури
гузored

6

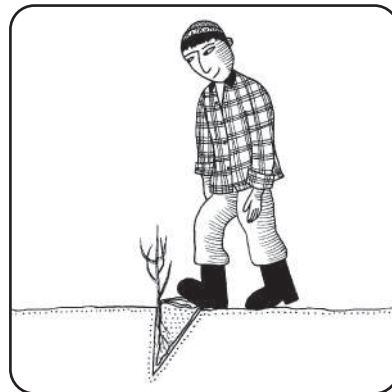

Хокро дар гирди ниҳол
сабук-сабук пахш намоед.





Шинондани ниҳолҳо

Шинондани ниҳол бо хокаш бо истифодаи бели хамида (бели махсуси ниҳолшинонӣ)

1

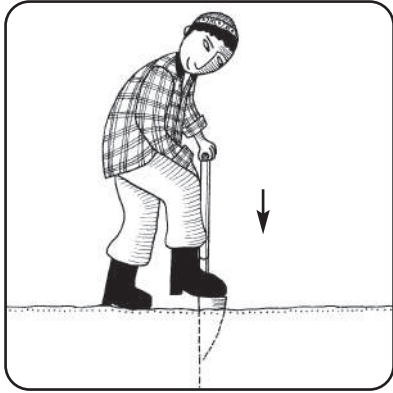

Бели хаמידаро ба таври амудӣ (вертикалӣ) дар замин пахш кунед. Хофро набароред.

2

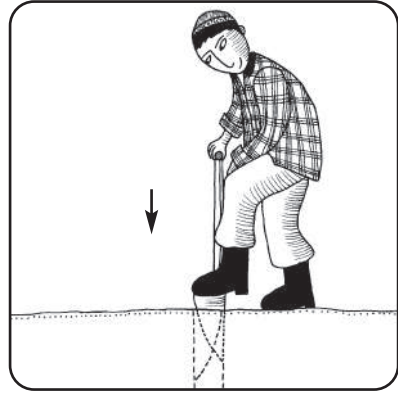

Аз тарафи муқобил низ заминро ба ҳамон тавр бибуред.

3

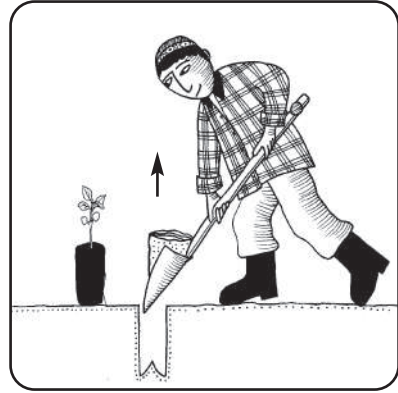

Хоки буридашударо берун кунед.

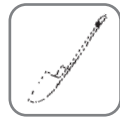



усулҳои шинондан

ЯНВ	ФЕВР	МАРТ	АПР	МАЙ	ИЮН	ИЮЛ	АВГ	СЕН	ОКТ	НОЯБ	ДЕК
-----	------	------	-----	-----	-----	-----	-----	-----	-----	------	-----

Шинондани ниҳолҳо

Шинондани ниҳол бо хокаш бо истифодаи бели хамида (бели махсуси ниҳолшинонӣ)

4

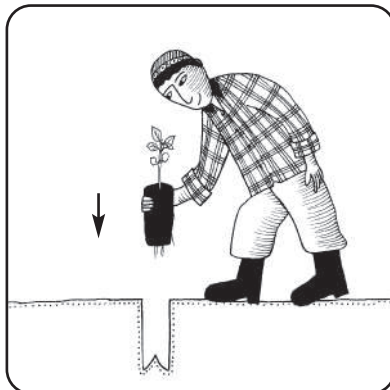

Ниҳолро бо хокаш дар замин бигзоред.

5

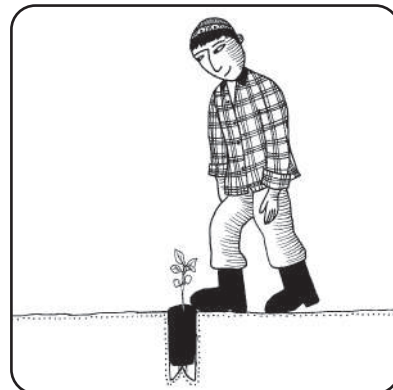

Хокро сабук-сабук лагадкӯб намоед.





Шинондан

Талабот ба шумораи ниҳол ва тарзи ҷойгиршавии
растанӣҳо

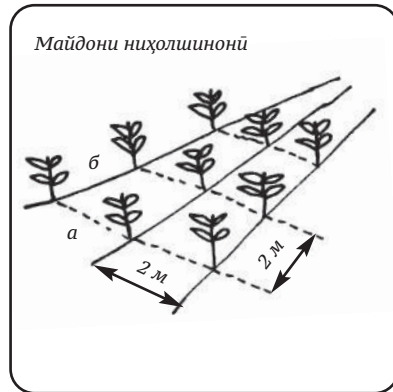

Намуна: Ҷойгиршавии
беду сафедор 2×2 м, 2500
ниҳол дар 1 гектар

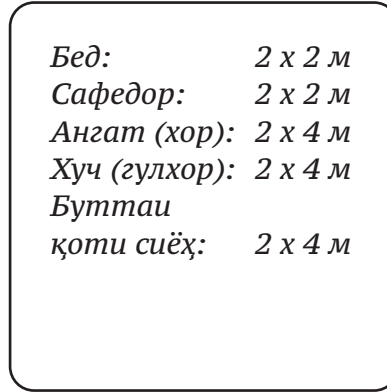

Ҷойгиршавии намудҳои
гуногун

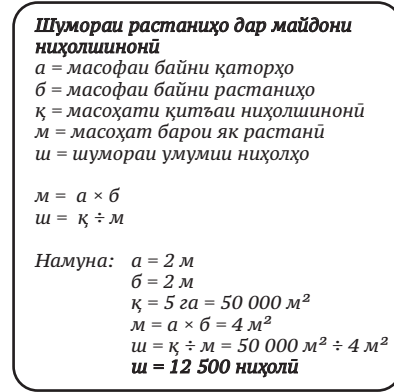

Ҳисоби майдон ва
миқдори растанӣҳо барои
шинондан дар минтақаи
ниҳолшинонӣ



Усулҳои техникии қангалпарварӣ



Сафедор



Тайёри ба ниҳолшинони

Интихоби қаламча

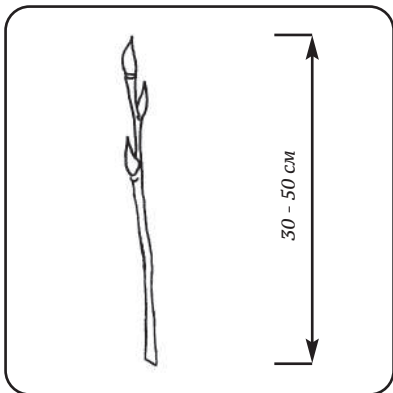

Шохаи яқсолаи ғафсиаш 2см, иборат аз муғча.

Қаламчаҳоро ба андозаи 30-50 см ба тавре бибуред, ки ҳар кадоми онҳо на кам аз 3 муғча дошта бошанд. Мувофиқи имкон аз саршох истифода баред. Қаламчаҳоро аз шоҳае интихоб намоед, ки ҳамагӣ як сол умр доранд ва онҳоро аз дарахте бибуред, ки умраш на зиёдтар аз 6 сол бошад. **Пеш аз шинондан:** ниҳолҳоро дар об ба мӯҳлати аз 8 то 12 рӯз тар намоед, беҳтараш дар оби ширину равон.

Талабот ба сифати қаламча: Муғчаҳояшон набояд, ки шукуфтагӣ бошанд! Пӯсти ниҳол захишуда набошад! Танай он солим ва рост бошад! Дар сараки қаламчаи арар ҳамагӣ бояд як муғча бошад!

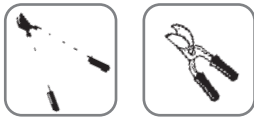



Ниҳолшинонӣ

Тарзи ниҳолшинонӣ: бо қаламчаҳо

1



Дар замин бо меҳи чӯбин ё оҳанин чуқуриҳо биканед.

2



Қаламчаҳоро бишинонед!

3

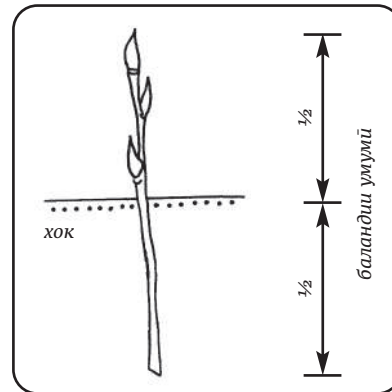

Боварӣ дошта бошед, ки $\frac{1}{2}$ қисмати қаламча дар даруни хок мебошад.

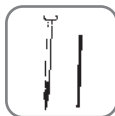



Чорабиниҳо дар вақти нигоҳубинӣ

Интихоби дарахтони муносиб барои буридан (ДМБ)

ДМБ (Дарахтони муносиб барои буридан)-ро тақрибан дар ҳар як 4-6 м, вақте ки худтозакуни аз шохчаҳо оғоз мегардад, бояд нишон кард! Тавсияи миқдори ДМБ дар 1 га аз 400 то 500 ДМБ (бо масофаи 4x4 ё 5x5 м) мебошад.

ДМБ – ин дарахти баланду қавӣ, ки дорои танаи рост мебошад. Танҳо ба ҳамон ДМБ диққати махсус диҳед, ки барои истехсоли чӯби сохтмонӣ заруранд!

Боварӣ ҳосил намоед, ки аз ин ДМБ баландии саршохҳо баробари $\frac{1}{2}$ баландии умумии поя аст. Баландии саршох, ки $\frac{1}{3}$ баландии умумии пояро ташкил мекунад, кифоя аст, агар даври дуҷуми тозакуни оғоз ёбад (тақрибан баъди 10 сол).

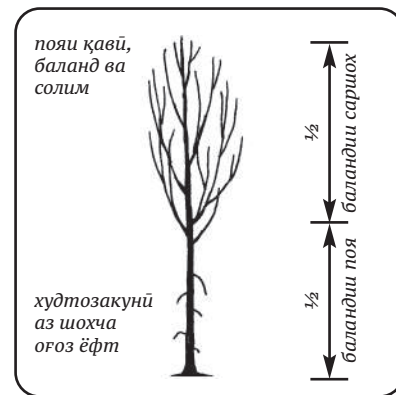

Характеристикаи дарахтони муносиб барои буридан (ДМБ)



сафедор

Чорабиниҳо дар вақти нигоҳубинӣ Интихоби дарахтони муносиб барои буридан (ДМБ)

1

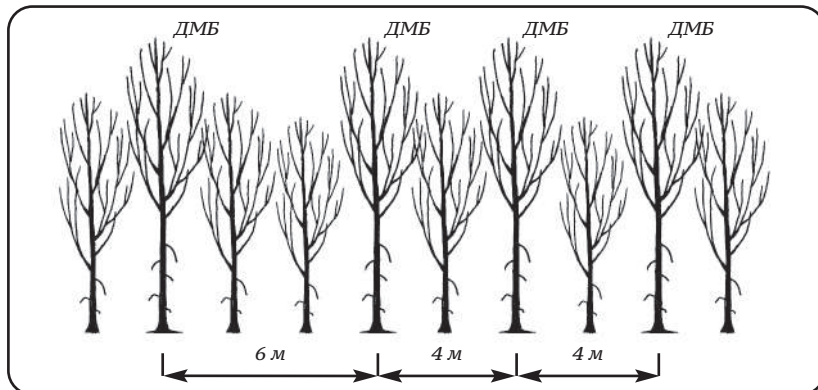

Вақте ки худтозакунии дарахтон аз шохчаҳо оғоз ме-
ёбад, тақрибан дар ҳар як 4-6 м дарахтони муносибро
барои буридан (ДМБ) муайян намоед.



2

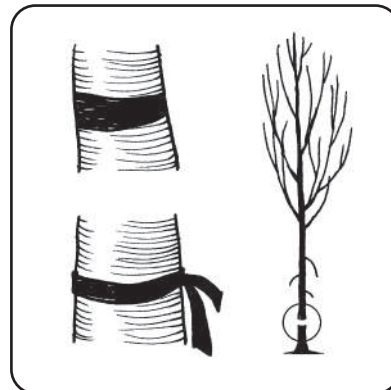

Дарахтони муносиб барои
буриданро (ДМБ) бо ранг ё
банд нишон кунед.



Чорабиниҳо дар вақти нигоҳубинӣ

Ниҳолҳое, ки аз қаламчаҳо рӯидаанд

Тоҷакунии якум

Тоҷакунии якумро бо роҳи тоҷакунии як дарахти муқобили ҳар як ДМБ-ро ба иҷро расонед. Дар як вақт зиёда аз ду муқобили як ДМБ-ро набуред! Ба ғафсии шоҳаҳо диққат диҳед, то ки истеҳсоли чӯби сохтмониро таъмин намоед.

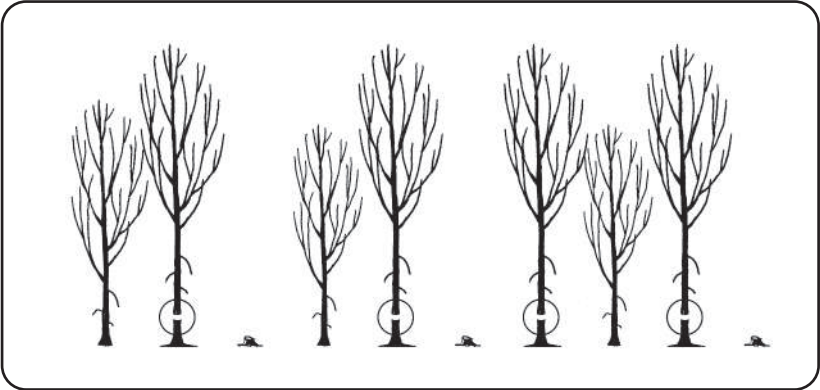

Як дарахти муқобили ҳар як ДМБ-ро буред.

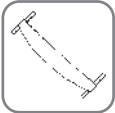



Чорабиниҳо дар вақти нигоҳубинӣ

Ниҳолҳое, ки аз қаламчаҳо рӯидаанд

Тоқакунии баъдина

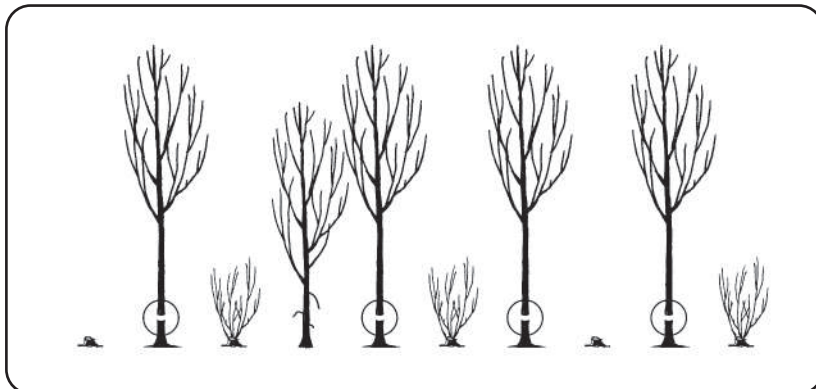

Ҳар як 3-5 сол. Фосила набояд бештар аз он бошад, ки
ғафсии (диаметри) саршоҳ аст!

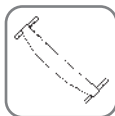

Тоқакунии дарах-
тонро дар ҳар 3-5 сол
танҳо ба ҳамин мақсад
давом диҳед! Буридани
навҷаи рӯида байни ДМБ
барои ҳезумтайёркунӣ
мумкин аст, агар он ба-
рои истехсоли чӯби сохт-
монӣ ҳалал нарасонида
бошад!



Чорабиниҳо дар вақти нигоҳубинӣ

Ниҳолҳое, ки аз қаламчаҳо рӯидаанд

Вақте ки тақрибан баъди 15 сол аввалин ДМБ-ҳо ба андозаи зарурӣ барои истеҳсоли чӯби сохтмонӣ мерасанд, амалияи 3 зинагии чӯбтайёркуниро (бурриши истифодаи муҳим) оғоз намоед! Бигзор сабзиши зоҳиршаванда то даме оғоз ёбад, ки худтозакуни аз шохчаҳо сар шавад, баъд аз ин равиши муносиби нигоҳубиниро давом диҳед!

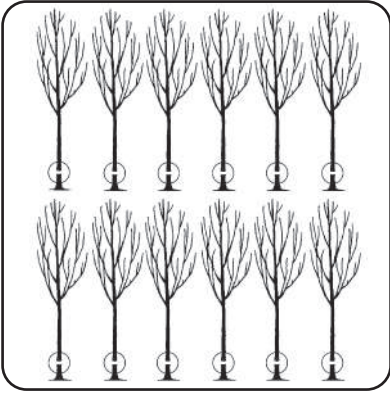

ДМБ пеш аз бурриш

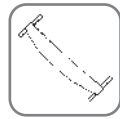



Чорабиниҳо дар вақти нигоҳубинӣ

Ниҳолҳое, ки аз қаламчаҳо рӯидаанд

Бурриши муҳими аввал

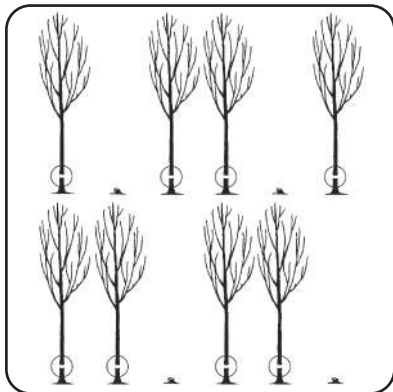

$\frac{1}{3}$ -и ҳаҷми умумиро буред.

Бурриши муҳими дуввум

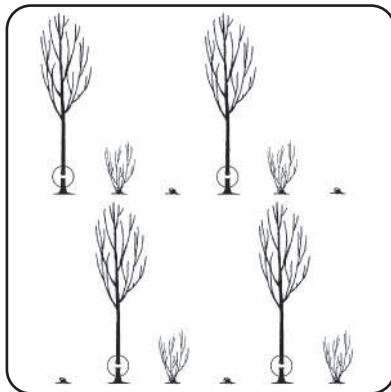

Бурриши муҳими саввум

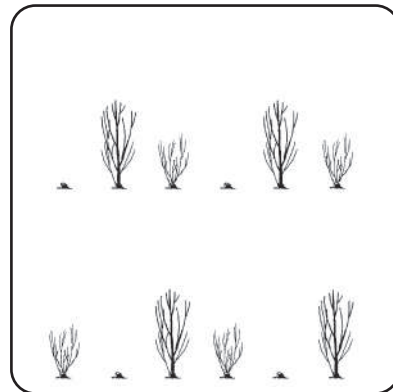

Баъди 3-5 соли оянда сеяки боқимондaro буред.

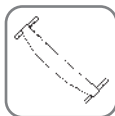



Чорабиниҳо дар вақти шохбурӣ

Шохбурӣ барои ба даст овардани чӯби сохтмонӣ

Шохбури нумӯи пояи ҳар як дарахтро беҳтар мезад ва ҳамин тавр сифати истеҳсоли чӯбро баланд мебардорад. Он танҳо барои ДМБ гузаронида мешавад.

Кай: Шохбури баъди он оғоз меёбад, ки ДМБ нишон шудааст ва аввалин бурриш гузаронида шудааст. Шохбури сафедор (арар)-ро аз ҳама беҳтар наздики интиҳои даври сабзиш (октябр), вақте ки барг метавонад ҳамчун хӯрок барои чорво истифода бурда шавад, амалӣ кард. Ин ҳамчунони дигар эҳтимолияти сабзиши такрории шохчаҳои майдаро дар пояи асосӣ кам мекунад. Чунин амалро дар ҳар 2-3 сол мегузаронанд.

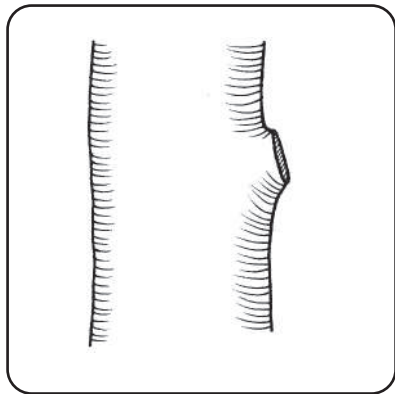

Бурриши тоза





Чорабиниҳо дар вақти шохбури Шохбури барои ба даст овардани чӯби сохтмонӣ

Чи тавр: ҳамаи шохаҳои паҳлӯгӣ (тар ё хушк) ва ҳамаи руидаҳои асосиро дур созад. Боварӣ ҳосил кунед, ки баландии саршохи зиндамонда ҳадди ақал $\frac{1}{2}$ -и баландии умумии пояро ташкил диҳад, агар ин 10 соли аввали умри дарахт бошад. Баландии саршох $\frac{1}{3}$ -и баландии умумии пояро дар бар мегирад, кифоя аст, агар марҳилаи дуввуми бурриш (тақрибан баъди 10 сол) оғоз ёбад. Шохбуриро то даме, ки 6м пояи тозаи дарахт мондааст, давом диҳед, то ки истеҳсоли чӯби сохтмониро таъмин намоед.



То шохбури ва пеш аз он

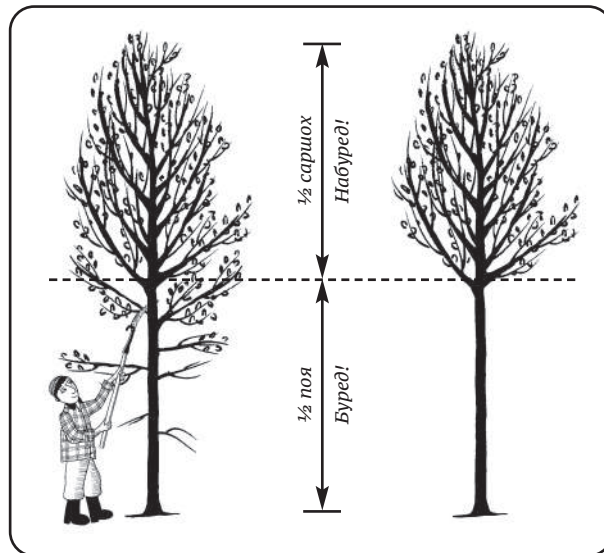



Чорабиниҳо дар вақти шохбурӣ

Шохбурӣ барои ба даст овардани чӯби сохтмонӣ

Шохаҳои майда / шохчаҳо

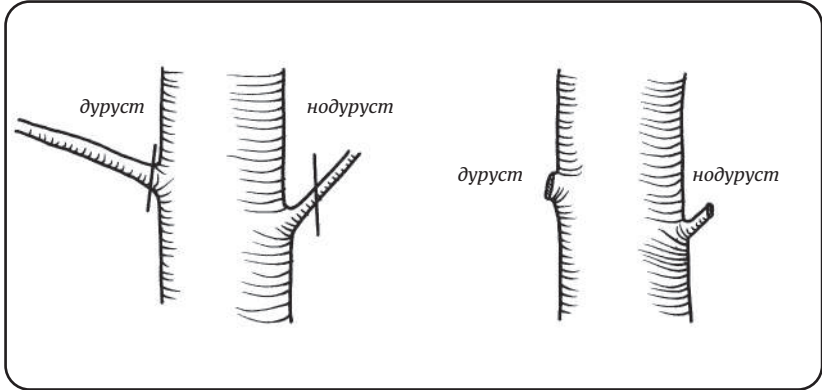

Бурриши саҳеҳ ва ростро қад - қади дарахт кунед, вале ба пояи он осеб нарасонед! Дарозии ҷои буридашуда ҳадди ақал 1 см бошад.

Шохчаи тари на чандон калон

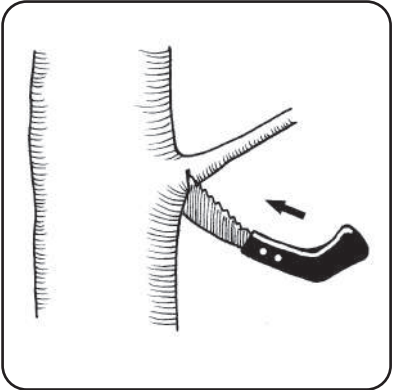

Барои он ки ягон осебро нарасонед, бурриширо бо фишор аз тағ бо арра ба иҷро расонед.





Чорабиниҳо дар вақти шохбурӣ

Шохбурӣ барои ба даст овардани чӯби сохтмонӣ

Шохҳои калон бо ғафсии (диаметри) зиёда аз 5 см.

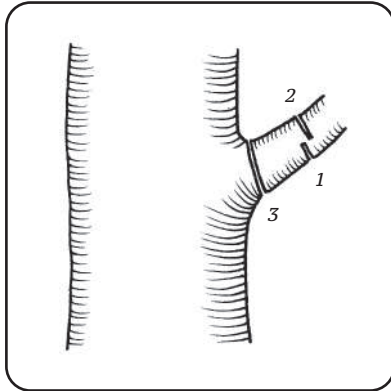

То ин ки осебе нарасонед ва ё нашиканед, дар 3 даст буред!

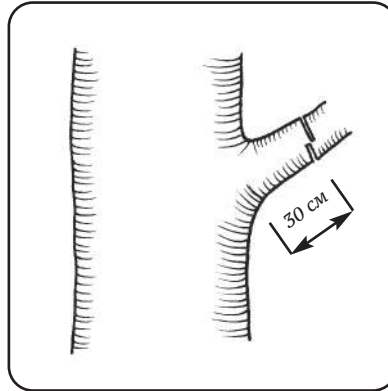

Шохчаро то 30 см кӯтоҳ кунед. Бурриширо аз поён (1) оғоз кунед, сипас аз боло буред (2).

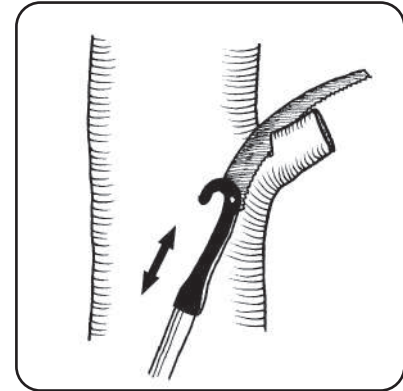

Ва дар охир боқимондаи шохаҳоро наздиктар ба поя (3) буред, то ки бурриши тозаи бе осеб ба даст ояд.

Усулҳои техникии қангалпарварӣ



Бед



Тайёри ба ниҳолшинонӣ

Интихоби қаламча: барои шинондани қаламча ба таври амудӣ (вертикалӣ)

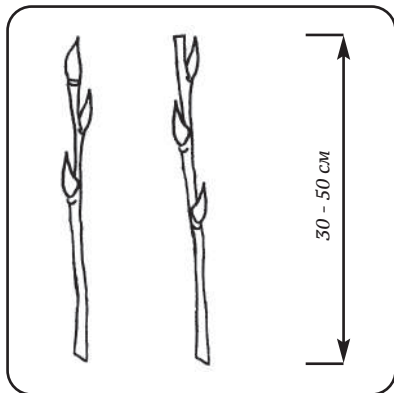

Барои шинондани намуди амудӣ шохаи яксоларо бо 3 муғча интихоб намоед.

Қаламчаро бо андозаи 30-50 см ба тавре бибуред, ки ҳар кадоми он на кам аз 3 муғча дошта бошад. Қаламчаҳоро аз шоҳае, ки як сол умр дорад, бибуред ва аз дарахте интихоб намоед, ки ҳамагӣ 6 сола бошад.

Талабот ба сифати қаламча: Муғчаҳояшон набояд, ки шукуфтагӣ бошанд! Пӯсти ниҳол захмишуда набошад! Танаи он солим ва рост бошад!





Тайёри ба ниҳолшинонӣ

Интихоби қаламча: барои шинондани намуди уфуқӣ (горизонталӣ)

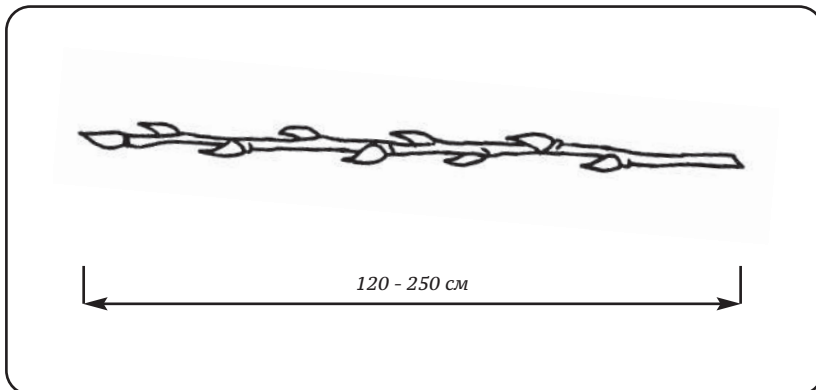

Қаламчаро ба андозаи 120 то 250 см бо диаметри 3 см бибуред. Қаламча бояд рост ва солим бошаду дар танааш муғчаҳои зиёдеро дошта бошад. Онҳоро аз дарахти то 6 сола интихоб намоед.

Барои шинондан бо намуди уфуқӣ қаламча бояд аз 8 то 9 муғча дошта бошад.





Ниҳолшинонӣ

Тарзи шинондани қаламчаҳо: намуди амудӣ (вертикалӣ)

1



Дар замин бо меҳи чӯбин ё оҳанин чуқуриҳо биканед.

2



Қаламчаҳоро бишинонед!

3

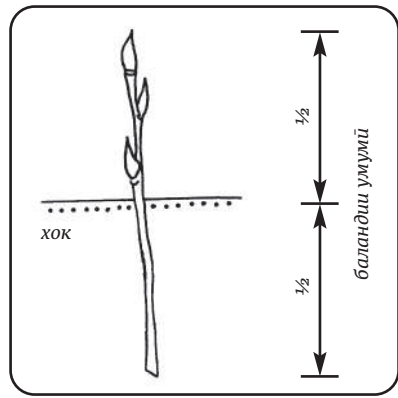

Боварӣ дошта бошед, ки 1/2 қисмати қаламча дар даруни хок мебошад.

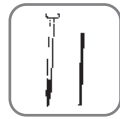

Ниҳолшинонӣ

Тарзи шинондани қаламчаҳо: намуди уфуқӣ
(горизонталӣ)

1



Ҷўйчаи на он қадар калонро ба андозаи чуқуриши 20 см биканед.



2



Дар даруни чуқури қаламчаҳоро ҷойгир намоед

3



...ва онро бо хок пур кунед.



Нигоҳубинӣ намудани ниҳолҳои бед

Се мақсади парвариши ниҳолҳо

Бо мақсади сӯзишворӣ

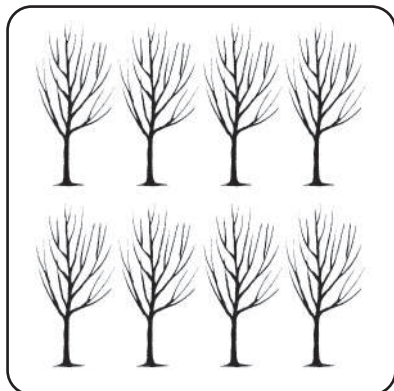

*Ниҳолҳои аз қаламча
сабзшуда*

Масолеҳи сохтмонӣ

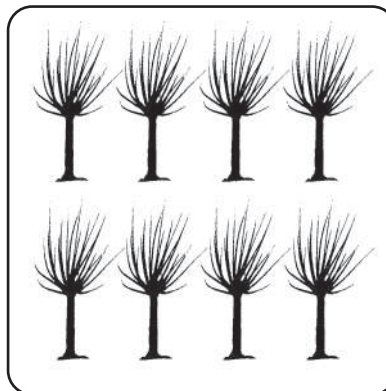

*Ниҳолҳое, ки бояд аллакай
тоза карда шаванд*

Ҳезум

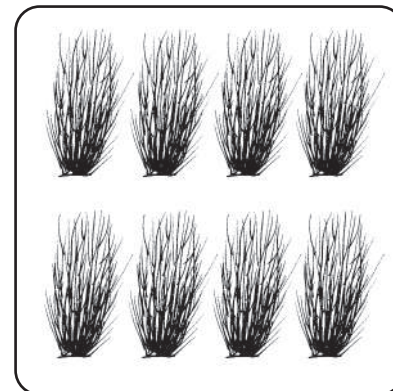

Ниҳолҳои худрӯи бед

бед



Нигоҳубинӣ намудани ниҳолҳои бед

Ниҳолҳое, ки барои сӯзишворӣ омода мешаванд.

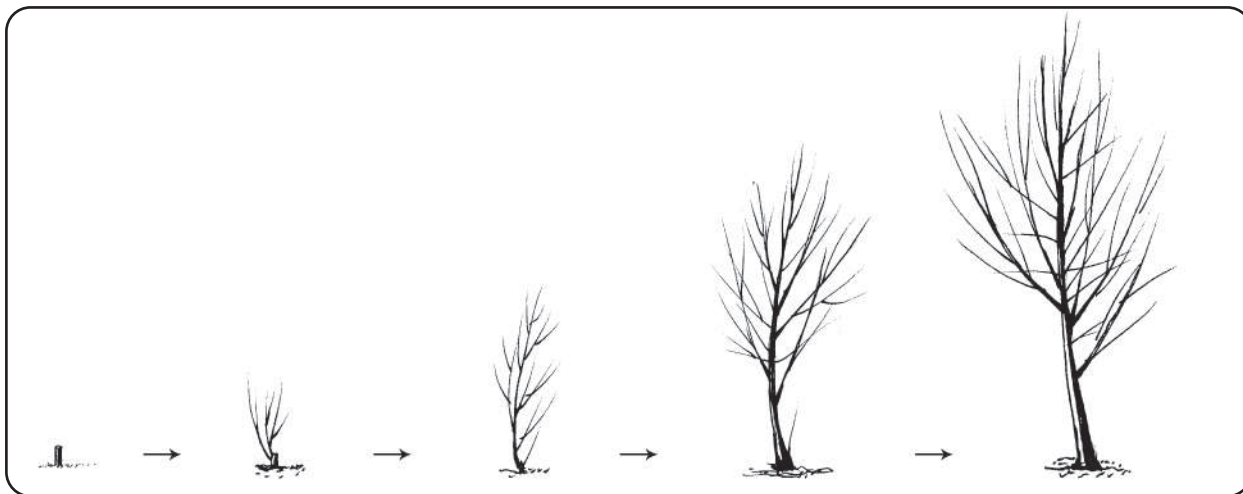

Сабзиши қаламчаи бед.



Нигоҳубинӣ намудани ниҳолҳои бед

Ниҳолҳое, ки барои сӯзишворӣ омода мешаванд: тоқакунӣ

Тоқакунии аввал

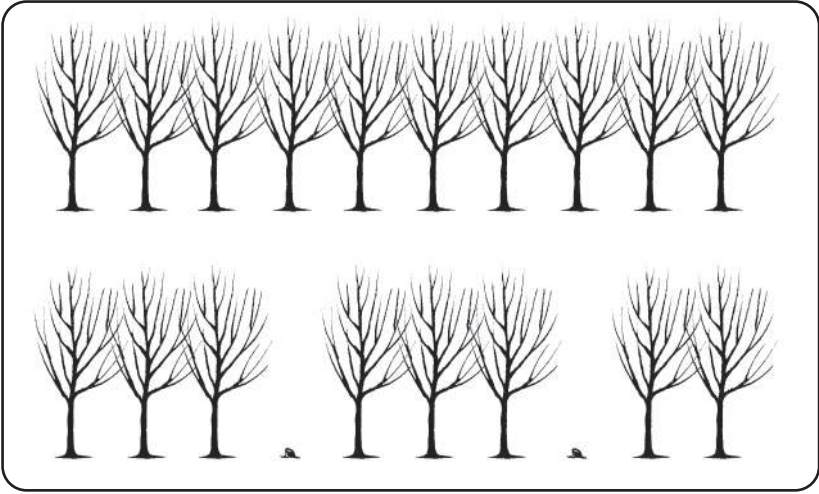

Вақте ки саршоҳҳо ба ҳамдигар мерасанд...

...ҳар як дарахти 4-умро бибуред!

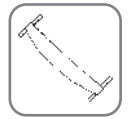



бед

ЯНВ	ФЕВР	МАРТ	АПР	МАЙ	ИЮН	ИЮЛ	АВГ	СЕН	ОКТ	НОЯБ	ДЕК
-----	------	------	-----	-----	-----	-----	-----	-----	-----	------	-----

Нигоҳубинӣ намудани ниҳолҳои бед

Ниҳолҳое, ки барои сӯзишворӣ омода мешаванд:
тоҷакунӣ

Тоҷакунии дуввум

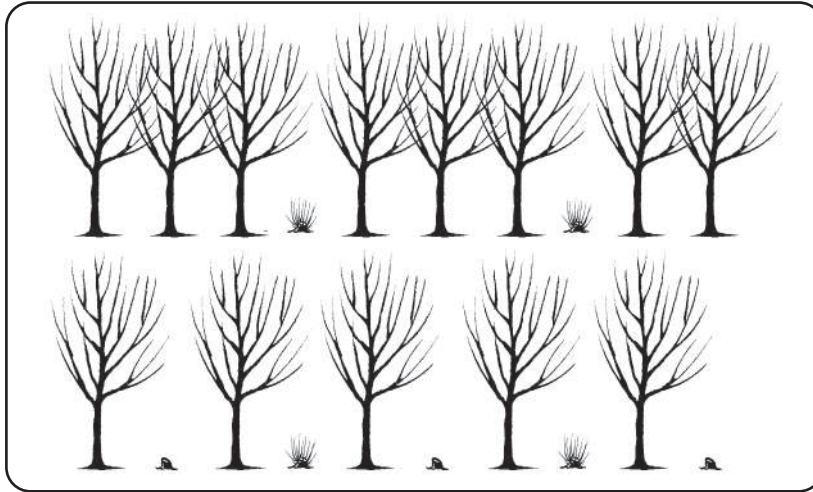

Бигзор дарахтон ҳаракат кунанд, то он даме, ки шохаҳояшон ба ҳам нарасида бошанд.

Баъд аз он аз сари нав ҳар як дарахти 4-умро бибуред. Ҳамзамон ҳар як кундаи дарахти буридашударо низ ҳисоб кунед.

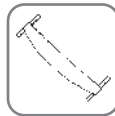



Нигоҳубинӣ намудани ниҳолҳои бед

Ниҳолҳое, ки барои сӯзишворӣ омода мешаванд: тоқакунӣ

Бурриши баъдӣ

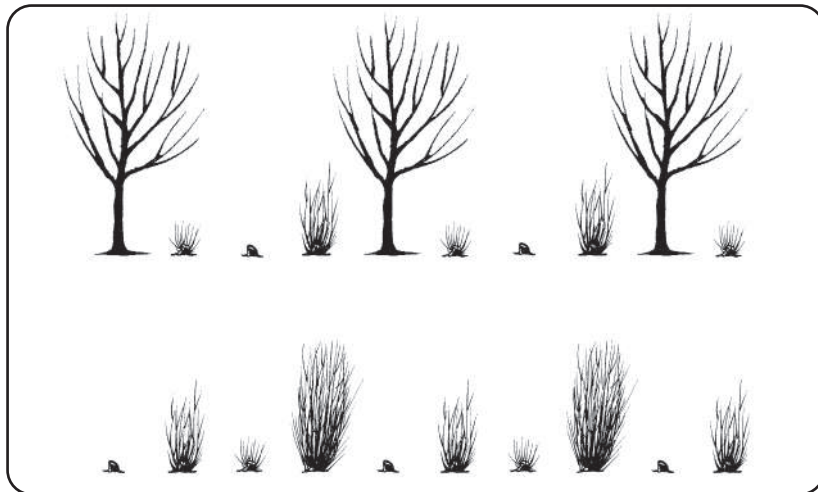

Буридани ҳар як дарахти 4-умро давом диҳед, то замоне ки ба ҷои дарахти буридашуда навдаи хурдӯй набаромадааст.

Баъд ҳамин равандро ба-роӣ ниҳолҳои хурдӯйи ҷангал давом диҳед.

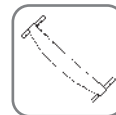



бед

ЯНВ	ФЕВР	МАРТ	АПР	МАЙ	ИЮН	ИЮЛ	АВГ	СЕН	ОКТ	НОЯБ	ДЕК
-----	------	------	-----	-----	-----	-----	-----	-----	-----	------	-----

Нигоҳубинӣ намудани ниҳолҳои бед

Дарахтони бед барои масолеҳи сохтмонӣ дорои андозаи на он қадар калон

1

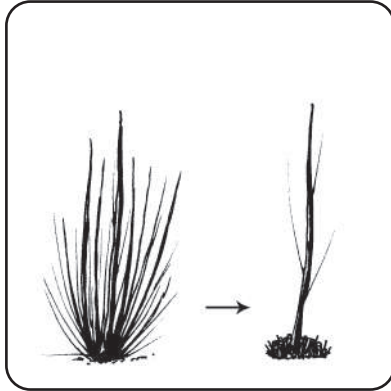

Беҳтарин шоҳаҳои наврасро интихоб намоед ва навдаҳои боқимондарао бибуред.

2

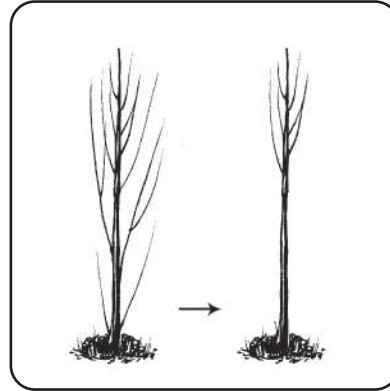

Баъд аз ин мунтазам ҳамаи шоҳаҳои зерро бурдан гиред...

3

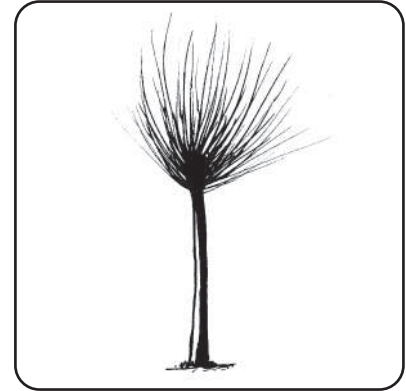

...вале бигзоред шоҳаҳои бологӣ то ба андозаи лозимӣ ҳаракат намоянд.



бед



Нигоҳубинӣ намудани ниҳолҳои бед

Ниҳолҳои хурдуи бед барои гирифтани ҳезум

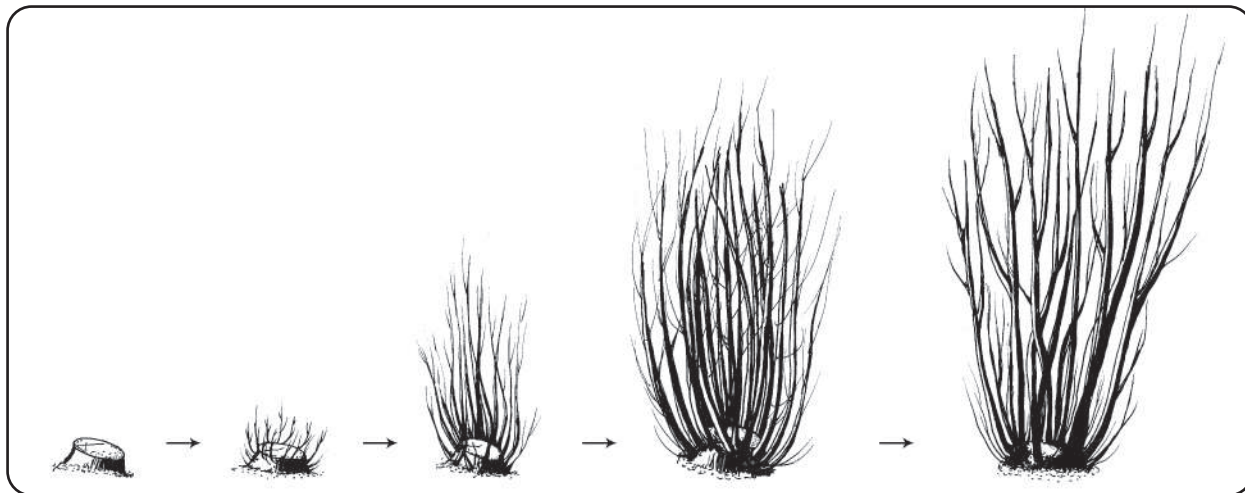

Сабзиши навда аз кундаи дарахт



бед

ЯНВ	ФЕВР	МАРТ	АПР	МАЙ	ИЮН	ИЮЛ	АВГ	СЕН	ОКТ	НОВАБ	ДЕК
-----	------	------	-----	-----	-----	-----	-----	-----	-----	-------	-----

Нигоҳубинӣ намудани ниҳолҳои бед

Навдаҳои дарахти бед: мунтазамии тозакунии дарахтон

1

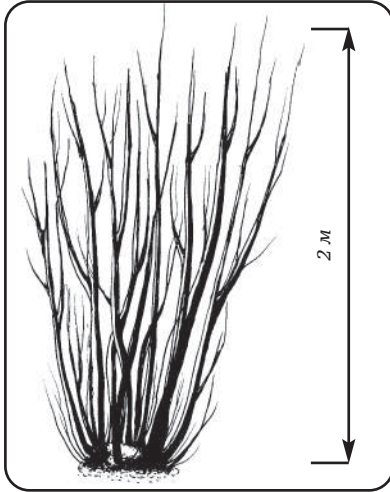

Бигузореҷ, то ки навда тақрибан то 2 м қад кашад.

2



...баъд $\frac{1}{3}$ қисмати навдаҳоро дар ҳар як кундаи дарахт тоза намоед.

3

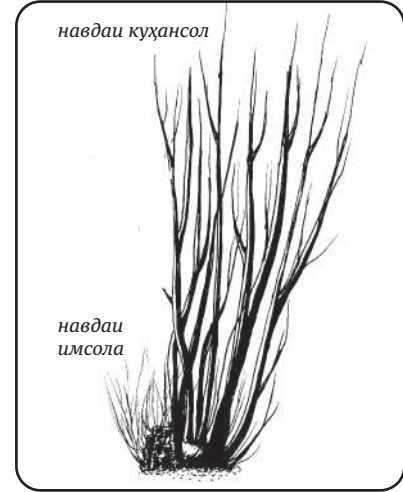

Муддати 2 сол мунтазир шавед, то ки навҷаҳои нав бисабзанд.



Нигоҳубинӣ намудани ниҳолҳои бед

Навдаҳои дарахти бед: мунтазамии тозакунии дарахтон

4



Баъд $\frac{1}{3}$ қисмати навдаҳои куҳансолро бибуред.

5



Баъд аз 2 соли сабзиши навчаҳо...

6



... $\frac{1}{3}$ қисмати боқимондаи навдаҳои куҳансолро бурдан гиред, то ин замон аллакай қадашон ба 3-4 м мерасад.



Нигоҳубинӣ намудани ниҳолҳои бед

Навдаҳои дарахти бед: мунтазамии тозакунии дарахтон

7



Пас аз 2 соли сабзиш...



8



...раванди пешинаро боз аз сари нав давом диҳед.

Усулҳои техникии қангалпарварӣ



Ангат (хор)



Тайёри ба шинондан

Интихоби ниҳолӣ

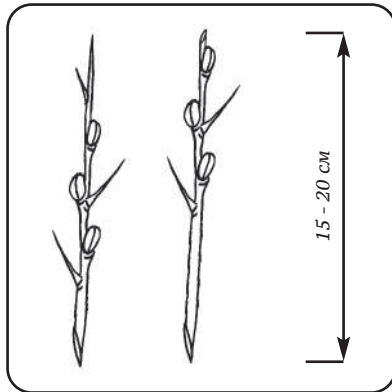

диаметр: аз ҳама калонаш аз 1 то 2 см, ҳадди ақал бо 3 муғча

Ниҳолиро бояд аз дарахти солим ва хуб ташаккулёфта интихоб кард, ки дар марҳалаи бороварӣ қарор дорад ва ҳамчунин муайянкунии намуди ҷинсияти он имкон дошта бошад. Намуд ва ҷинсияти ниҳолӣ ҳамонгуна мебошад, ки дарахти асл дошта буд. Барои интихоби муносиб беҳтарин ниҳоли намуди занонаро пешакӣ дар вақти мевадиҳӣ нишон кунед.

Ниҳолиро аслан аз навдаҳои порсола, махсусан аз шохаҳои ҷавонтари наздиктар ба реша интихоб намоед. Ниҳолиро дар моҳи феврал ё аввали баҳор омода намоед, вале пеш аз он ки муғчаҳои ӯ ҳоло ношукуфта бошанд.





Тайёри ба шинондан

Растаниҳои намуди мардона ва занона:
мувофиқат ва фарқият

Мардона



Агар шумо мехоҳед, ки ҳосили хуби хорро ба даст гиред, муҳим аст ки мувофиқати намуди мардона ва занонаро риоя намоед. Таносубияти намудҳоро аз 1:8 то 1:10 дона ниғаҳ доред. Тахминан ҳар як ниҳоли 10-ум бояд намуди мардона бошад, то ин ки ба сифати дарахти гардолудкунанда хизмат намояд. Агар шуду дар қитъаатон буттаҳои зиёди намуди хори мардона вучуд доранд ва шумо мехоҳед, ки дар он ҷо иловагӣ ниҳоли шинонед, пас фақат аз намуди занона истифода баред.

Якчанд дона гул ба ҳамдигар хело наздик ва зич буда, думчаи гулашон кӯтоҳ мебошад. Муғчаҳо ғафс ва доирашакл буда, ҳамчунин назар ба муғчаҳои намуди занона сиёҳтар ва ҳаҷман калон мебошанд.

Занона



Фақат як дона гул дорад, вале думчаи гулаш нисбатан дарозтар аст. Гулҳояшон назар бар гулҳои хори мардона ду баробар калонтаранд.



Шинондан

Тарзи шинондан: қаламча

Қаламчаҳоро мумкин аст, ки фавран дар қитъа дар мавсими вегетасионӣ (нашъунамо) бишинонед. Ҳамчунин шумо метавонед дарзаи қаламчаҳоро дар об бимонед, то ин ки $\frac{2}{3}$ қисмати дарозиашон дар даруни об бошад ва онҳоро то баровардани реша дар он ҷо ниғаҳ доред. Шинондани қаламча ҳамон вақт имконпазир мегардад, ки решаи он аллақай аз 1 то 2 см қад кашида бошад. Аммо кӯшиш намоед, ки ба решаи қаламчаҳо осеб нарасонед.

Ҳангоми шинондани қаламчаҳо қаторҳо бояд тавре ҷойгир шуда бошанд, ки самташон аз шимол ба ҷануб бошад, то ки миқдори муайяни нури офтоб ба онҳо расида бошад. Ниҳолҳоро пайваста бо об таъмин намоед.

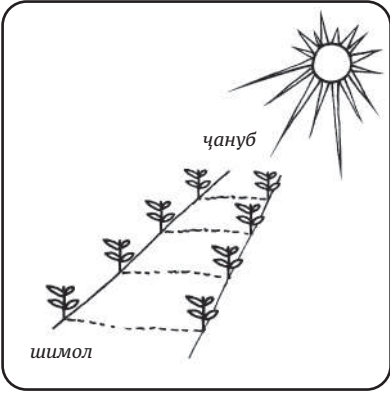

Самти қатори ниҳолҳои шинондашуда аз ҷониби шимол ба ҷануб барои расиши миқдори муайяни нури офтоб.



Шинондан

Тарзи шинондан: қаламча

1



Барои зарурат бо меҳи оҳанин дар замин чуқуриҳои на он қадар калонро биканед!



2



Қаламчаҳоро дар замин шинонед!

3

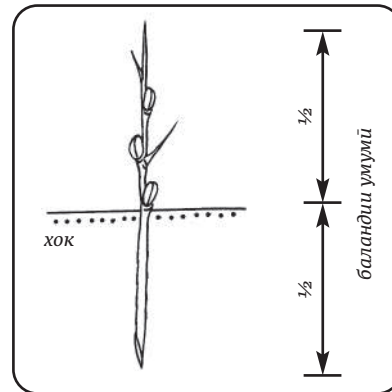

Боварӣ ҳосил кунед, ки $\frac{1}{2}$ қисмати қаламча дар замин мебошад!



Шинондан

Тарзи шинондан: зиёд намудани навдаҳои решагӣ

1



2



3



Навдаҳои решагӣ гирдогирди дарахти асли мерӯянд. Ҳарчанд ки муайян намудани намуди ҷинсияти навдаҳои навхез мушкул бошад ҳам, вале беҳтарин ниҳолҳои ангати мевадихандаро аллақай дар вақти мавсими мевадихӣ нишон кардан лозим аст. Навчаҳои аз реша рӯидагиро дар фасли баҳор ҷудо намуда...

...онҳоро дар қитъа дар чуқуриии то 10 см шинонед.





Сохтани гузаргоҳ аз мобайни хор

Барои нигоҳубинӣ ва ҷамъовариҳои ҳосил

Барои осонтар ҷамъовариҳои меваи хор ва нигоҳубинӣ қардан дар ҷойҳои нисбатан зич ва серхор зарур аст, ки аз мобайни анбӯҳи хор роҳе сохта шавад. Махсусан хорҳои мардона бурида мешаванд. Онҳоро мумкин аст ҳамчун ҳезум ё барои сохтани панҷара истифода бурд. Барои муҳофизати ҷангал ва ҳок боварӣ дошта бошед, ки дар ҷое, ки миёни анбӯҳи хор роҳ сохтаед, он бо растанӣ рӯпӯш бошад, масалан бо алаф.

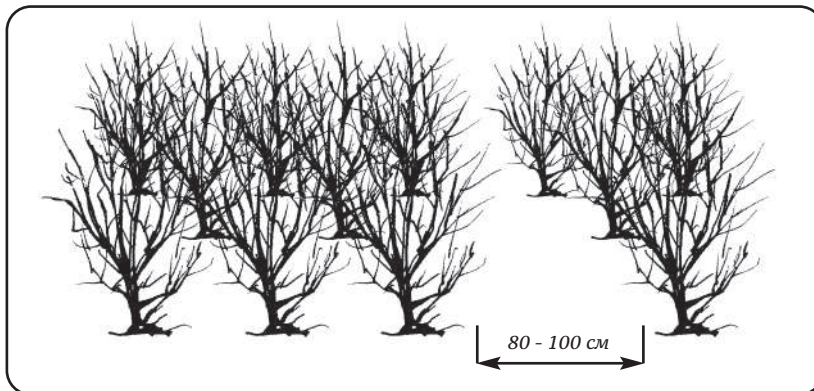

Паҳноии роҳ аз мобайни анбӯҳи хор аз 80 то 100 см.





Бурида кӯтоҳ кардан

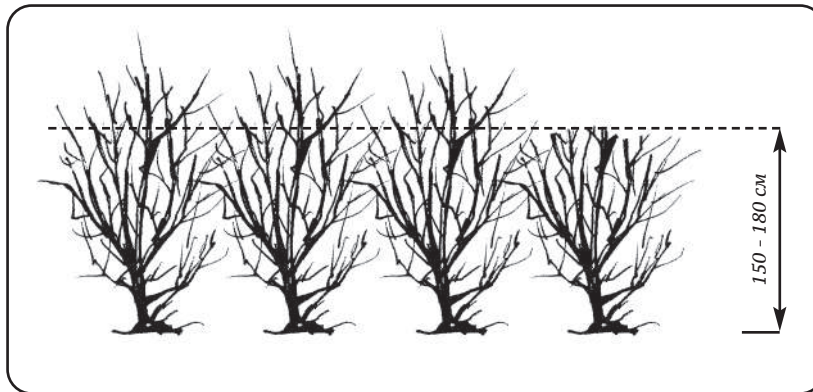

Дарахтони калони занона барои осонии ҷамъоварии меваи ангат бояд бурида кӯтоҳ карда шаванд. Вақти бурида кӯтоҳ кардани дарахтон баландиашонро аз 150 то 180 см монед. Бурида кӯтоҳ кардани дарахтонро дар фасли тирамоҳ ё зимистон гузаронед, то ин ки мавсими қоратон бо ҷамъоварии меваи ангат мувофиқат намояд.

Шохаҳои буттаи хорҳои намуди занонаи нисбатан ояндадор, бояд ки ҳама-сола бурида шаванд, то ки саршохҳои саршохҳои нисбатан дарозро барои он буридан зарур аст, то ки навдаҳои аз паҳлӯ сабзшуда низ ҳаракат намоянд. Дарахтони расидаи мукамали мевадиҳандаро дар он сурат бурида кӯтоҳ кардан зарур аст, агар саршохҳои бисёр зич ва ба ҳам расида бошанд, то ин ки равшании офтоб барояшон кифоя бошад.





Ҷамъоварии меваи ангат

Ҷамъоварии меваи ангат дар мавсими сармо

1



Шохаҳоро бо меваашон буред.

2



Шохаҳоро барои ях кунондан як шаб монед.

3



Шохаҳои яхкардаро афшонед.





Чамъоварии меваи ангат

Чамъоварии ҳосил бе яхкунонии меваи хор

1



Шохаҳоро бо меваашон буред.

2



Шохаҳоро хурд-хурд ба андозаи 5 см буред.

Меваҳо дар шоҳчаҳои буридашуда метавонанд то мӯҳлати як ҳафта, то гум накардани сифаташон бимонанд. Тарзи дурусти бурриши буттаҳо дараҷаи ҳосилнокиро кафолат медиҳад.



Усулҳои техникии қангалпарварӣ



Буридан ва гардондани дарактон



Бехатарӣ

Қитъаи ҷои кориатонро аз назар гузаронед ва омода намоед

→ Дар қитъае, ки дар он ҷо дарахт бурида мешавад, одамон ва ҳайвонот бояд набоянд. Ҳар кадомашон бояд дар масофаи бехатар на кам аз ду баробари дарозии дарахт истода бошанд!

→ Мавҷудияти ашёҳои хатарнок, ба монанди хати барқ, алоқа ва дигар ашёҳои инфрасохторро муайян намоед!

→ Буридани дарахтон дар рӯзҳое, ки шамол бо суръати баланд мезавад, қатъиян манъ аст!

Дарахтеро ки буридан мехоҳед, дида бароед

→ Самти афтидани дарахтро муайян намоед ва он ҷоро тоза намоед!

→ Минтақаи кори гиридогирди дарахтро тоза намоед!

→ Роҳи дур шуданро бароятон омода намоед!

→ Қисми болоии дарахтро бо мақсади ҷой доштани шохаҳои хушкшуда ва ё шохаҳои ноустуворбудаи шикасташавандаро дида аз назар гузаронед!

→ Шохаҳои поёнӣ, ки ба буридану гардондани дарахт халал мерасонанд, бояд бурида шаванд.



Бехатарӣ

Муайянкунии баландии дарахт

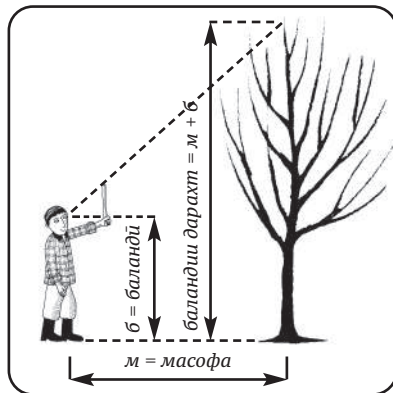

Муайян намудани баландии дарахтро ёд гиред, то ин ки баъди гардондани фаҳмида тавонед, ки он то ба куҷо расида метавонад.

Роҳи дур шудан

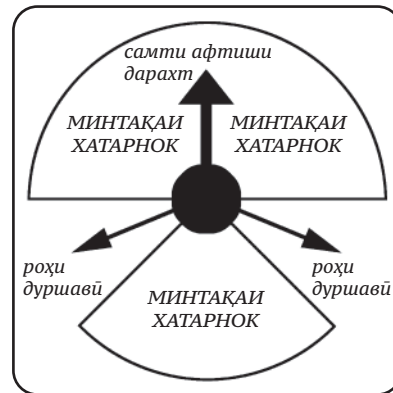

Пеш аз буридани дарахт ҳатман роҳи дур шуданро санҷидан зарур аст, то ки он аз самти ба нақшагирифтаи афтиши дарахт дур бошад.

Раванди гардондани дарахтон

буридан ва гардондани дарахтон



1 Арракунии равонкунанда 2 Арракунии афтондан

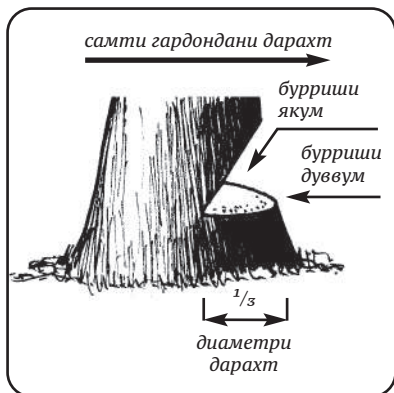

Арракунии равонкунанда дар танаи дарахт аз тарафе кунед, ки он ба самти гардондани дарахт низ мувофиқат намояд.



Арракунии афтиширо аз тарафи дигар дар муқобили арракунии равонкунанда кунед ва онро аз он каме болотар арра занед. Аммо танаи дарахтро пурра арра назанед!

Барои беҳатар гардондани афтиши дарахт қисми мобайнии дарахтро дар миёни ду тарафи ҷои аррашуда монданатон даркор аст, вагарна дарахт ба қафо меафтад.

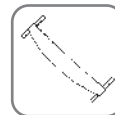

Усулҳои техникии қангалпарварӣ



Асбобҳо



Асбобҳо барои кор дар ҷангал

Каланд: Барои тайёр намудани замин ба шинондан. Барои тозакунии ҷуйборҳо.

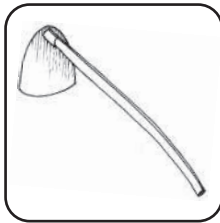

Ростбел: Барои кандани чуқурӣ ва ҷӯйҳо. Шинондани ниҳолҳо

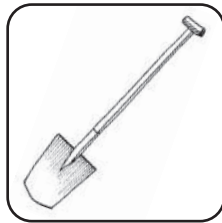

Партовбел: Барои аз як сӯ ба сӯи дигар ҳаракатдиҳии хок



Бели хамида барои шинондан: Барои шинондани ниҳолҳо



Чуқурикани оҳанин: Барои бо зарба кандани чуқурӣ барои шинондани қаламчаҳо

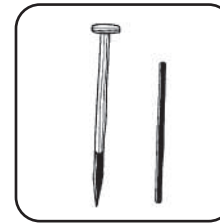

Бурранда: Барои буридани шохчаҳо, ки гафсиашон камтар аз 3 см

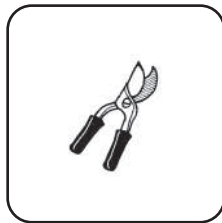

Буррандаи майда: Барои буридани шохчаҳои майда ва химчаҳо



Бурранда бо сандонча: Барои буридани шохчаҳои гафсиашон аз 3 см боло



Аррай боғкорӣ-дастӣ: Барои буридани шохҳо



Аррай боғкорӣ-телескопӣ: Барои буридани шохчаҳои балеанд



Асбобҳо барои кор дар ҷангал

Буррандаи боғкорӣ-телескопӣ: Барои буридани шохчаҳои майдаи дар баландӣ ҷойгиршуда



Араи дусарра: Барои буридани дарахтон

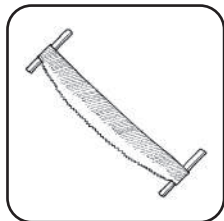

Табар: Барои буридани дарахтони на чандон калон ё шохчаҳои ғафс

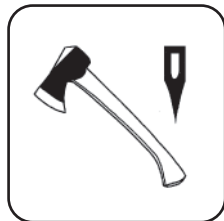

Чок: Барои заминкорӣ дар вақти кандани ҷўйбор ё панчара



Анбури паҳннўл: Барои кор қардан бо сим



Метри қатшаванда: Барои ченкунӣ

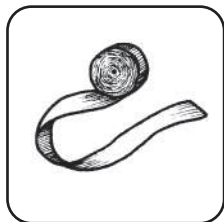

Тасма-пораи матоъ: Барои нишон қардани дарахтон

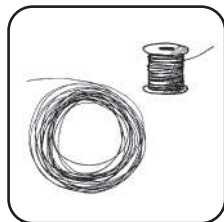

Сим: Барои сахт на-мудани ҷузъҳои панчара



Дастпўшакҳо: Барои муҳофизати дастон